



## FabLink<sup>®</sup>-EC508.PR%I3

### **Geflügel-Anwendungen**

Schneideanlagen, Entbeinungsanlagen, Kühlablauf, Gefrieranlagen, Aufwärtsbeförderung

### **Meeresfrüchteanwendungen**

Entwässerungsanlagen, Aufwärtsbeförderung

### **Snack- Food- Anwendungen**

Konservenabfüllung, Entwässerungsanlagen

### **Obst-und Gemüse Anwendungen**

Vorwasch-Spülanlagen, Entwässerungsanlagen, Schälanlagen, Aufwärtsbeförderung

# FabLink®-EC508.PR%13

Pech	50,8 mm / 2 Inch
Bandoberfläche	Offen, Maschenoberfläche
Mindestbreite	200 mm / 7,87 Inch
Freifläche (%)	11% (Größte Öffnung 1,2 x 12 mm)
Flug	Ja (T25, T50, T75, T100, T150, TNC50, TNC100, TC75, TC100, TC150, TCC75, TCC100, TCC150, TCCH100)
Seitenwand	Ja ( h=25 mm, h=50 mm, h=75 mm, h=100 mm )
Stange	Ø 7 mm / 0,276 Inch – Selbstverriegelung
Gebilligt	FDA und EU
Kurve	Nein
Farbe	Zusätzliche Farben verfügbar
Reinigbarkeit	Ausgezeichnet
Bandstärke	16 mm / 0,630 Inch



## Produktmerkmale und funktionale Vorteile

- Einzigartiger Kettenradeingriff - präzise Indexierung, einfache Reinigung.
- Verschiedene Öffnungen zur Optimierung der Leistung bei Kühl- und Entwässerungsanwendungen.
- Einfach zu reinigen, reduziert die Ausfallzeit für die Reinigung um 70 %.
- Einzigartiger Kettenradeingriff - höhere Produktlast und längere Förderbänder
- Reduziert das Bakterienwachstum.

## Verfügbare Gegossene Modulgrößen

- 200 mm / 7,87 Inch Modul

## Technische Informationen

BANDMATERIAL	BANDSTÄRKE				TEMPERATUR		GEWICHT DES BANDES Kg/m <sup>2</sup> / lb/ft <sup>2</sup>
	Gerade		Kurve		°C / ° F (min.)	°C / ° F (max.)	
	N/mm	lb/ft	N/mm	lb/ft			
PP (Polypropylen)	19800	1356	-	-	+5 / +41	+90 / +194	7,5 / 1.54
PE (Polyethylen)	11000	753	-	-	-73 / -99.4	+66 / +150.8	7,8 / 1.59
Acetal	33000	2260	-	-	-43 / -45.4	+110 / +230	11,2 / 2.28

Bandfestigkeit und Temperaturwerte liegen maximal auf dem Tisch

## Standard-Bandbreiten

BREITE (B)				BANDBREITE TOLERANZ (max.)
PP-PE		POM		
Mm	Inch	Mm	Inch	
200,0	7.87	200,0	7.87	± 1 mm
300,0	11.81	300,0	11.81	± 2 mm
400,0	15.75	400,0	15.75	± 2 mm
500,0	19.69	500,0	19.69	± 2 mm
600,0	23.62	600,0	23.62	± 3 mm
700,0	27.56	700,0	27.56	± 3 mm
800,0	31.50	800,0	31.50	± 3 mm
900,0	35.43	900,0	35.43	± 4 mm
1000,0	39.37	1000,0	39.37	± 4 mm
1100,0	43.31	1100,0	43.31	± 4 mm
1200,0	47.24	1200,0	47.24	± 4 mm
1300,0	51.18	1300,0	51.18	± 5 mm
1400,0	55.11	1400,0	55.11	± 5 mm
1500,0	59.06	1500,0	59.06	± 5 mm

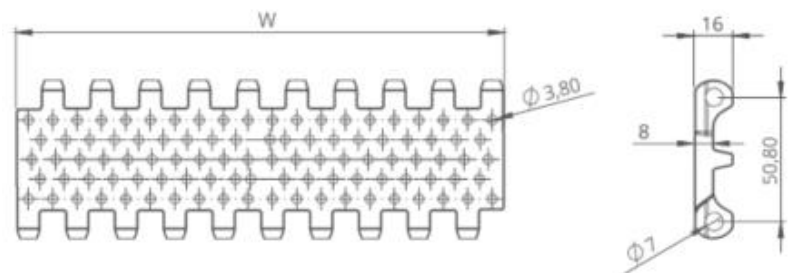

- Standard-Bandschritte 100 Mm
  - Nicht-Standard-Riemenschritte 20mm
- Bitte wenden Sie sich an den Kundendienst für präzise Bandmessungen

## Kettenräder und technische Spezifikationen

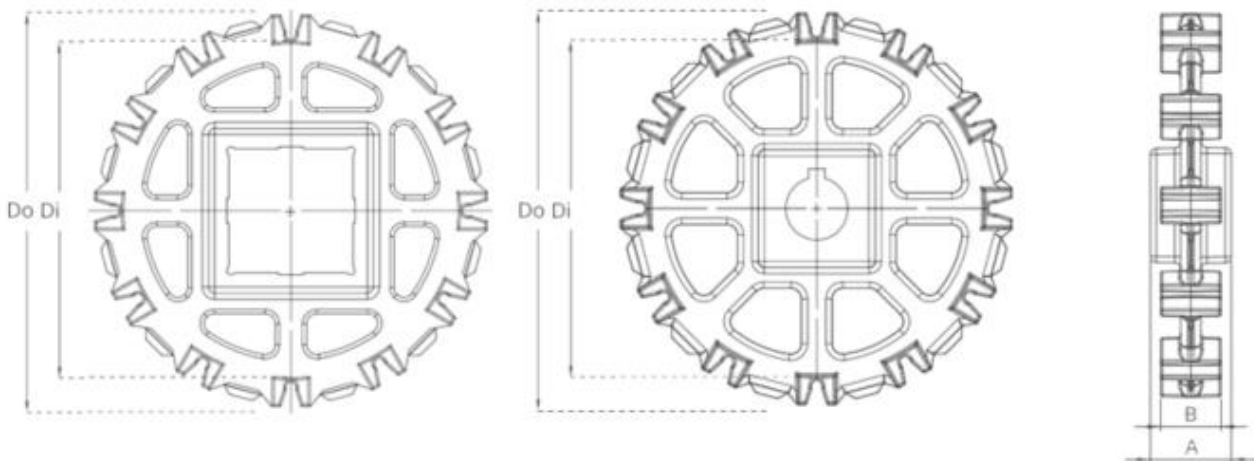

### Abmessungen der Standard-Kettenräder

ANZAHL DER ZÄHNE	Dimm / Inch	Domm / Inch	Bmm / Inch	Amm / Inch	Quadratische Bohrung (Q)mm/Inch	Runde Bohrung (R)mm / Inch	PRODUKTCODE	
							Quadratischer Typ (Q)	Runder Typ (R)
Z6	73,0 / 2.87	90,0 / 3.54	30 / 1.18	40 / 1.57	40 / 1.5	25-30 / 1-1.25	EC508SQZ6	EC508SRZ6
Z8	107,5 / 4.23	124,5 / 4.90	30 / 1.18	40 / 1.57	40 / 1.5	25-30 / 1-1.25	EC508SQZ8	EC508SRZ8
Z10	141,5 / 5.57	158,0 / 6.22	30 / 1.18	40 / 1.57	40-60 / 1.5-2.5	25-30 / 1-1.25	EC508SQZ10	EC508SRZ10
Z12	175,2 / 6.90	191,2 / 7.53	30 / 1.18	40 / 1.57	40-60 / 1.5-2.5	25-30 / 1-1.25	EC508SQZ12	EC508SRZ12

- \* Andere Kettenräder und Nabengrößen werden auf Anfrage gefertigt
- \* POM (Acetal) und PP (Polypropylen) Kettenräder sind auf Anfrage erhältlich

\*Bearbeitete Split-Kettenräder sind für jede Größengröße

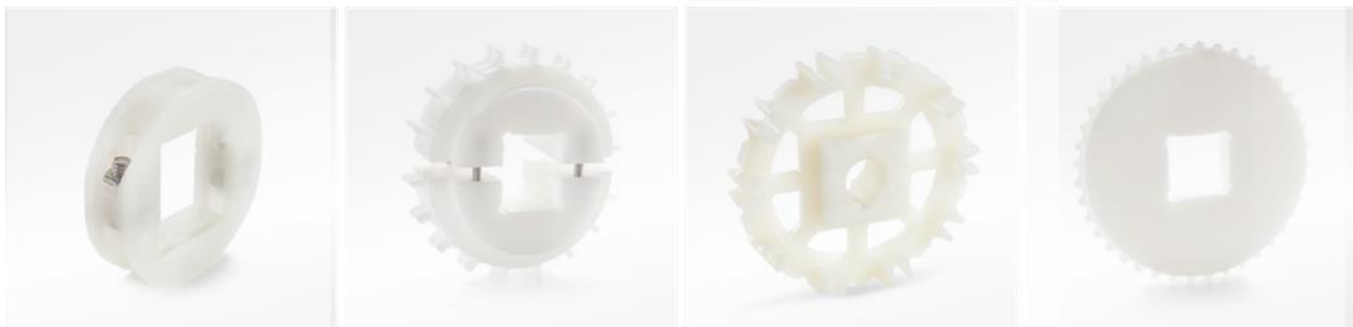

Klammer

Maschinen Geteiltes Kettenrad

Geformtes Kettenrad

Maschinen Kettenrad

## Zubehör und technische Spezifikationen



Fliegen und Seitenwände				
Produktcode	Flughöhe (mm / Inch)	Flugbreite (mm / Inch)	Produktcode	Seitenwandhöhe (mm / Inch)
EC508T25	25 / 1	200 / 7.87	EC508SW25	25 / 1
EC508T50	50 / 2	200 / 7.87	EC508SW50	50 / 2
EC508T75	75 / 3	200 / 7.87	EC508SW75	75 / 3
EC508T100	100 / 4	200 / 7.87	EC508SW100	100 / 4
EC508T150	150 / 6	200 / 7.87	-	-
EC508TC75	75 / 3	200 / 7.87	-	-
EC508TC100	100 / 4	200 / 7.87	-	-
EC508TC150	150 / 6	200 / 7.87	-	-
EC508TCC75	75 / 3	200 / 7.87	-	-
EC508TCC100	100 / 4	200 / 7.87	-	-
EC508TCC150	150 / 6	200 / 7.87	-	-
EC508TNC100	100 / 4	200 / 7.87	-	-
EC508TCH100	100 / 4	200 / 7.87	-	-
EC508TCCH100	100 / 4	200 / 7.87	-	-

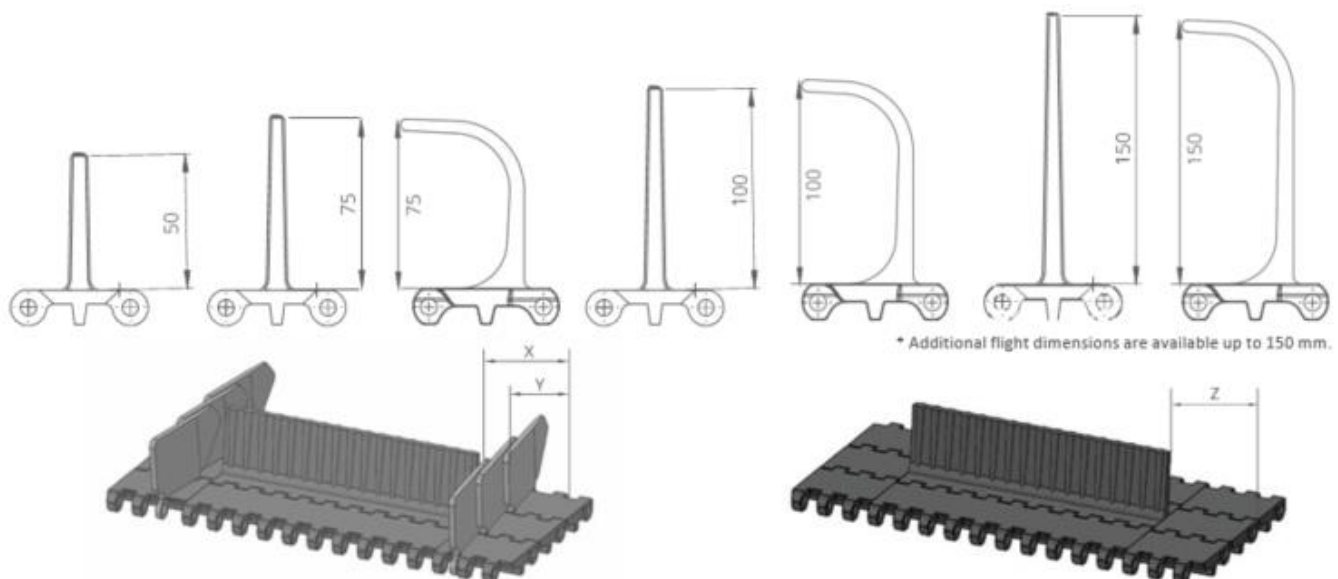

MÖGLICHE SEITENWAND- und Flugeindrücke	X		Y	
	Mm	Inch	Mm	Inch
Standard, kein Modulschneiden	32,0	1.26	20,0	0.79
Modulschneiden notwendig	42,0	1.65	30,0	1.18
Standard, kein Modulschneiden	52,0	2.05	40,0	1.57
Modulschneiden notwendig	62,0	2.44	50,0	1.97
Standardmäßiges Schneiden ohne Modul	72,0	2.83	60,0	2.36
Modulschneiden notwendig	82,0	3.23	70,0	2.76

MÖGLICHE Flüge Einzüge	Z	
	Mm	Inch
Standard, kein Modulschneiden	40,0	1.57
Standard, kein Modulschneiden	60,0	2.36
Standard, Modulschneiden	80,0	3.15
Standard, kein Modulschneiden	100,0	3.94

Hinweis: Abstand zwischen Flug und Seitenwand mindestens 2-3 mm Nicht standardmäßige Stollen sind auf Anfrage erhältlich.

## Technische Informationen

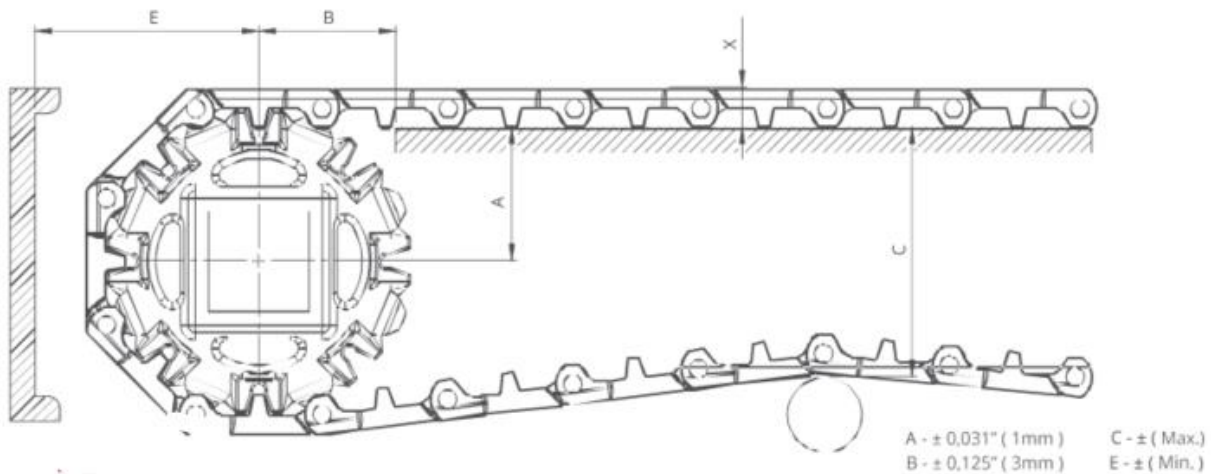

## Abmessungen der Förderbandrahmens

SPROCKETS BESCHREIBUNG		A		B		C		E		X		
Teilungsdurchmesser		Bereich (Von unten nach oben)		Inch	Mm	Inch	Mm	Inch	Mm	Inch	Mm	
Inch	Mm	Anzahl der Zähne	Inch									Mm
EC508 C, EC508 PR%22, EC508 PR%13, EC508 PR%11, EC508 FG												
3.23	82,0	6	1.70	43,3	1.72	43,8	2.92	74,3	2.73	69,3	0.63	16,0
4.57	116,0	8	2.34	59,4	2.08	52,7	4.23	107,4	3.36	85,4	0.63	16,0
5.91	150,0	10	2.96	75,3	2.38	60,5	5.52	140,3	3.99	101,3	0.63	16,0
7.23	183,6	12	3.65	92,8	2.58	65,5	6.87	174,6	4.68	118,8	0.63	16,0
EC508 DT												



3.23	82,0	6	1.70	43,3	1.72	43,8	2.92	74,3	2.73	69,3	0.67	17,0
4.57	116,0	8	2.34	59,4	2.08	52,7	4.23	107,4	3.36	85,4	0.67	17,0
5.91	150,0	10	2.96	75,3	2.38	60,5	5.52	140,3	3.99	101,3	0.67	17,0
7.23	183,6	12	3.65	92,8	2.58	65,5	6.87	174,6	4.68	118,8	0.67	17,0
<b>EC508 NT, EC508 FG-NT</b>												
3.23	82,0	6	1.70	43,3	1.72	43,8	2.83	71,8	2.83	71,8	0.73	18,5
4.57	116,0	8	2.34	59,4	2.08	52,7	4.13	104,9	3.46	87,9	0.73	18,5
5.91	150,0	10	2.96	75,3	2.38	60,5	5.43	137,8	4.09	103,8	0.73	18,5
7.23	183,6	12	3.65	92,8	2.58	65,5	6.78	172,1	4.78	121,3	0.73	18,5

### Schieber-Stützsysteem für gerade Laufbänder

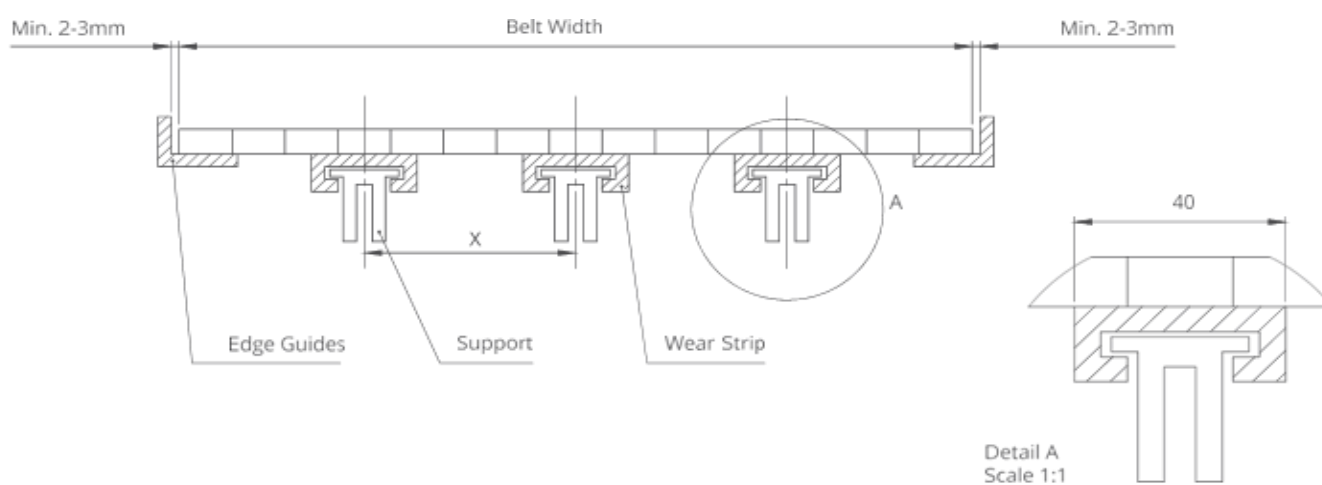

Hinweis: Die maximalen Abstände zwischen den Verschleißstreifen müssen ( X ) betragen ;

125 mm für 2" Riemen  
80 mm für 1" / 0,5" Gurte

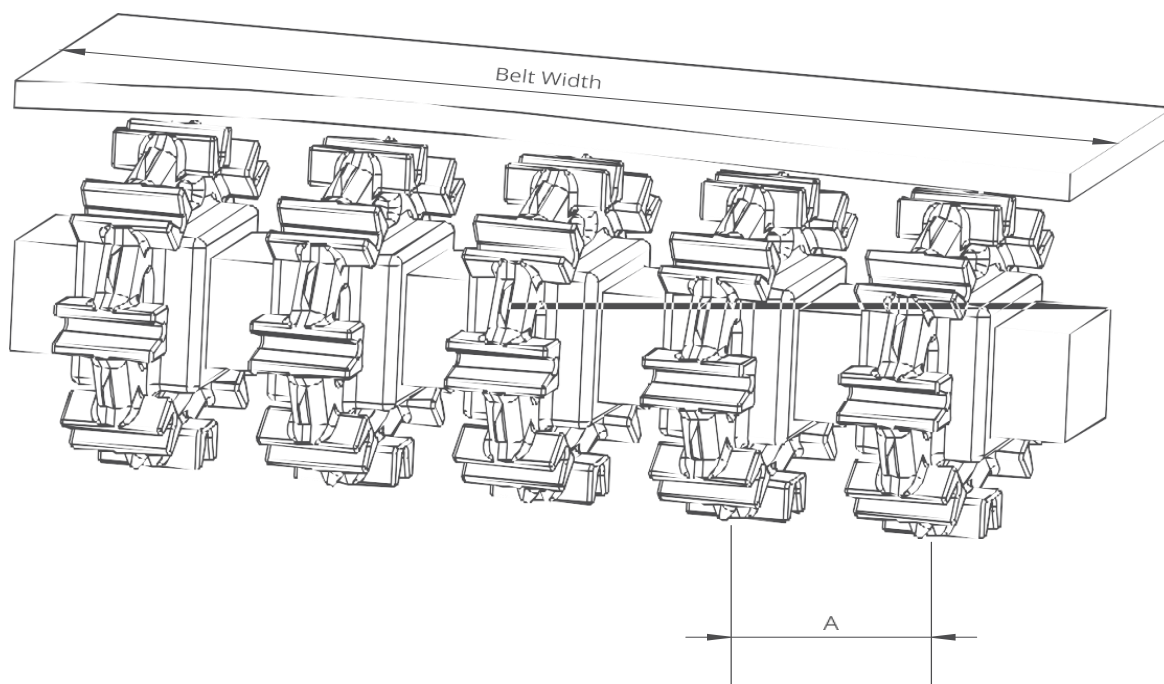

### Kettenräder Anordnung

Standard-Bandbreite		Anzahl der Kettenräder pro Welle		A (mm/Inch)	
Mm	Inch	Antriebswelle	Rücklaufwelle	Min.	Max.
200,0	7.9	2	2	60/2.36	150/5.9
300,0	11.8	3	2	60/2.36	150/5.9
400,0	15.7	3	3	60/2.36	150/5.9
500,0	19.7	4	3	60/2.36	150/5.9
600,0	23.6	4	3	60/2.36	150/5.9
700,0	27.6	5	4	60/2.36	150/5.9
800,0	31.5	6	4	60/2.36	150/5.9
900,0	35.4	6	5	60/2.36	150/5.9
1000,0	39.4	7	5	60/2.36	150/5.9
1100,0	43.3	7	5	60/2.36	150/5.9
1200,0	47.2	8	6	60/2.36	150/5.9
1400,0	55.1	9	7	60/2.36	150/5.9
1600,0	63.0	10	7	60/2.36	150/5.9
1800,0	70.9	11	8	60/2.36	150/5.9
2000,0	78.7	12	8	60/2.36	150/5.9
2200,0	86.6	13	9	60/2.36	150/5.9
2400,0	94.5	14	10	60/2.36	150/5.9
2600,0	102.4	15	10	60/2.36	150/5.9
2800,0	110.2	16	11	60/2.36	150/5.9
3000,0	118.1	17	12	60/2.36	150/5.9

Hinweis: Die Anzahl der Kettenräder hängt von der Bandlast ab.