

FabLink[®]-XP25.4.FLT.CR

Wellpappe-anwendungen

Stapler, Wellpappenabnahme, Umreifungsmaschine Zuführ

FabLink®-XP25.4.FLT.CR



Pech	25,4 mm / 1 Inch
Bandoberfläche	Geschlossene, glatte Oberfläche
Mindestbreite	76,2 mm / 3 Inch
Freifläche (%)	0%
Klampe	Nein
Seitenwand	Nein
Stecknadel	Ø 4,5 mm / 0,177 Inch
Gebilligt	Nein
Kurve	Nein
Farbe	Zusätzliche Farben verfügbar
Reinigbarkeit	Gut
Bandstärke	8,8 mm / 0,346 Inch

Produktmerkmale und funktionale Vorteile

Anwendungen mit einem nahen Transfer.
 Verstärkte Bodenfläche - höhere Produktlast und längere Förderbänder.
 Einzigartiger Kettenradeingriff reduziert Pulsation.
 Besonders leistungsstarkes, bidirektionales Band für lange Förderstrecken.
 Abgeschrägte Bandkanten.

Verfügbare Gegossene Modulgrößen

152,4 mm / 6 Inch Modul
 76,2 mm / 3 Inch Modul

Technische Informationen

BANDMATERIAL	ZUGFESTIGKEIT				TEMPERATUR		GEWICHT DES BANDES Kg/m ² / lb/ft ²
	Gerade		Kurve		°C / ° F (min.)	°C / ° F (max.)	
	N/mm	lb/ft	N/mm	lb/ft			
POM (Polyacetal)	40250	2758	-	-	-43 / -45	+110 / +230	8,1 / 1,67

Standard-Bandbreiten

BREITE (B)				BANDBREITE TOLERANZ (max.)
PP-PE		POM		
Mm	Inch	Mm	Inch	
		76,2	3,0	± 0,5 mm
		152,4	6,0	± 0,5 mm
		228,6	9,0	± 2 mm
		304,8	12,0	± 2 mm
		381,0	15,0	± 3 mm
		457,2	18,0	± 3 mm
		533,4	21,0	± 3 mm
		609,6	24,0	± 3 mm
		685,8	27,0	± 4 mm
		762,0	30,0	± 4 mm
		838,2	33,0	± 4 mm
		914,4	36,0	± 4 mm
		990,6	39,0	± 4 mm
		1066,8	42,0	± 4 mm
		1143,0	45,0	± 4 mm

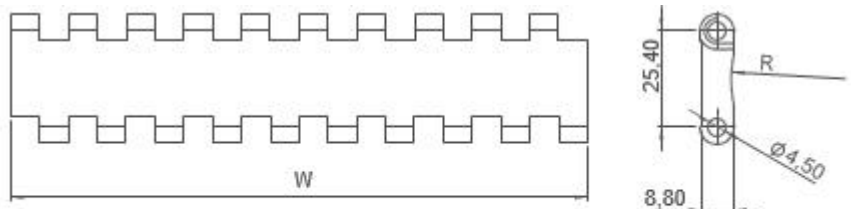

- Standard Gurtschritte 76,2mm
- Nicht standardmäßige Riemenschritte 15,2mm
- Bitte wenden Sie sich an den Kundendienst für präzise Bandmessungen

Kettenräder und technische Spezifikationen

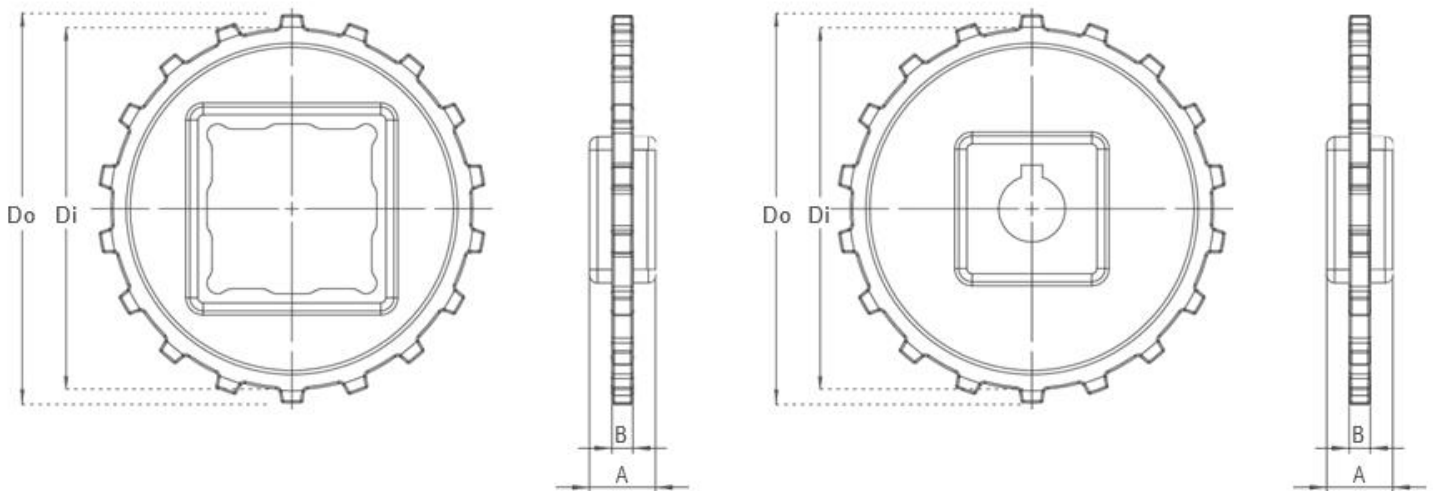
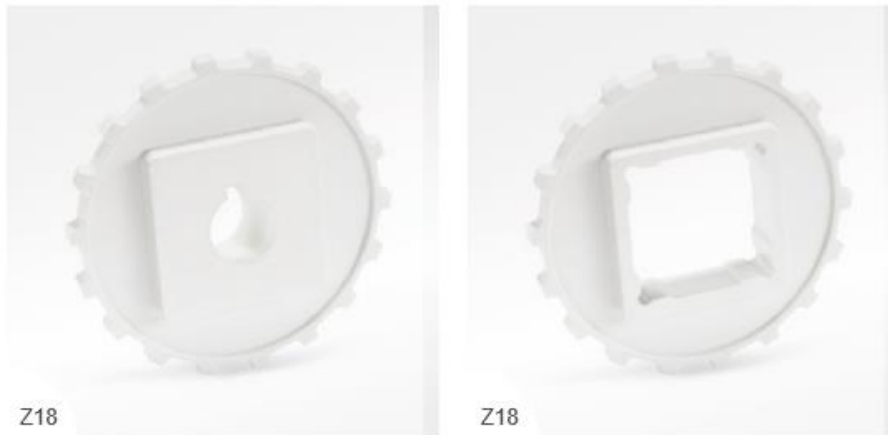

Abmessungen der Standard-Kettenräder

ANZAHL DER ZÄHNE	Dimm / Inch	Dommm / Inch	Bmm / Inch	Amm / Inch	Quadratische Bohrung (Q)mm/Inch	Runde Bohrung (R)mm / Inch	PRODUKTCODE	
							Quadratischer Typ (Q)	Runder Typ (R)
Z8	53,2 / 2,09	64,0 / 2,52	8 / 0,31	25 / 1	25 / 1	25-30 / 1-1,25	XP25.4SQZ8*PA	XP25.4SRZ8*PA
Z10	71,6 / 2,82	82,5 / 3,25	8 / 0,31	25 / 1	40 / 1,5	25-30 / 1-1,25	XP25.4SQZ10*PA	XP25.4SRZ10*PA
Z12	89,0 / 3,50	99,5 / 3,92	8 / 0,31	25 / 1	40 / 1,5	25-30 / 1-1,25	XP25.4SQZ12*PA	XP25.4SRZ12*PA
Z15	114,0 / 4,49	124,0 / 4,88	8 / 0,31	25 / 1	40-60 / 1,5-2,5	25-30 / 1-1,25	XP25.4SQZ15*PA	XP25.4SRZ15*PA
Z18	136,4 / 5,37	146,4 / 5,76	8 / 0,31	25 / 1	40-60 / 1,5-2,5	25-30 / 1-1,25	XP25.4SQZ18*PA	XP25.4SRZ18*PA

- * Andere Kettenräder und Nabengrößen werden auf Anfrage gefertigt
- * POM (Polyacetal) und PP (Polypropylen) Kettenräder sind auf Anfrage erhältlich
- * Bearbeitete geteilte Kettenräder sind für jede Größe erhältlich



Klammer

Maschinen Geteiltes Kettenrad

Geformtes Kettenrad

Maschinen Kettenrad

Technische Informationen

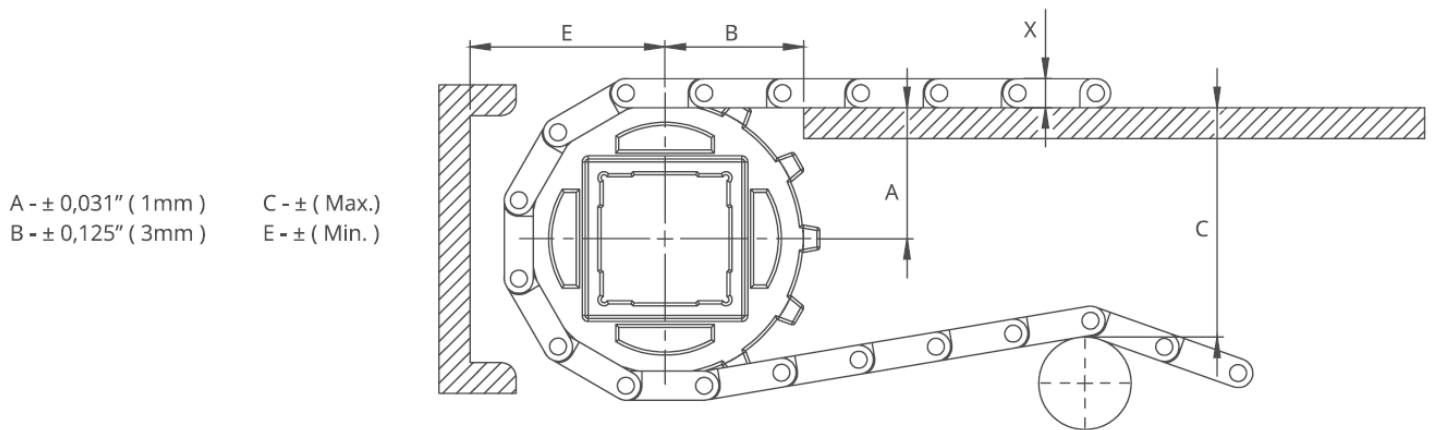

Abmessungen der Förderbandrahmens

SPROCKETS BESCHREIBUNG		A		B		C		E		X		
Teilungsdurchmesser		Bereich (Von unten nach oben)		Inch	Mm	Inch	Mm	Inch	Mm	Inch	Mm	
Inch	Mm	Anzahl der Zähne	Inch									Mm
2,32	59,0	8	1,17	29,8	1,44	36,5	1,94	49,3	1,91	48,6	0,35	8,8
2,99	76,0	10	1,47	37,0	1,69	42,9	2,57	65,4	2,21	56,2	0,35	8,8
3,59	91,2	12	1,79	45,5	1,86	47,3	3,19	81,1	2,53	64,3	0,35	8,8
4.65	118,0	15	2,22	56,3	2,13	54,1	4,15	105,3	2,96	75,1	0,35	8,8
5.67	144,0	18	2,71	69,0	2,31	58,7	5,16	131,0	3,45	87,8	0,35	8,8

Schieber-Stützsystem für gerade Laufbänder

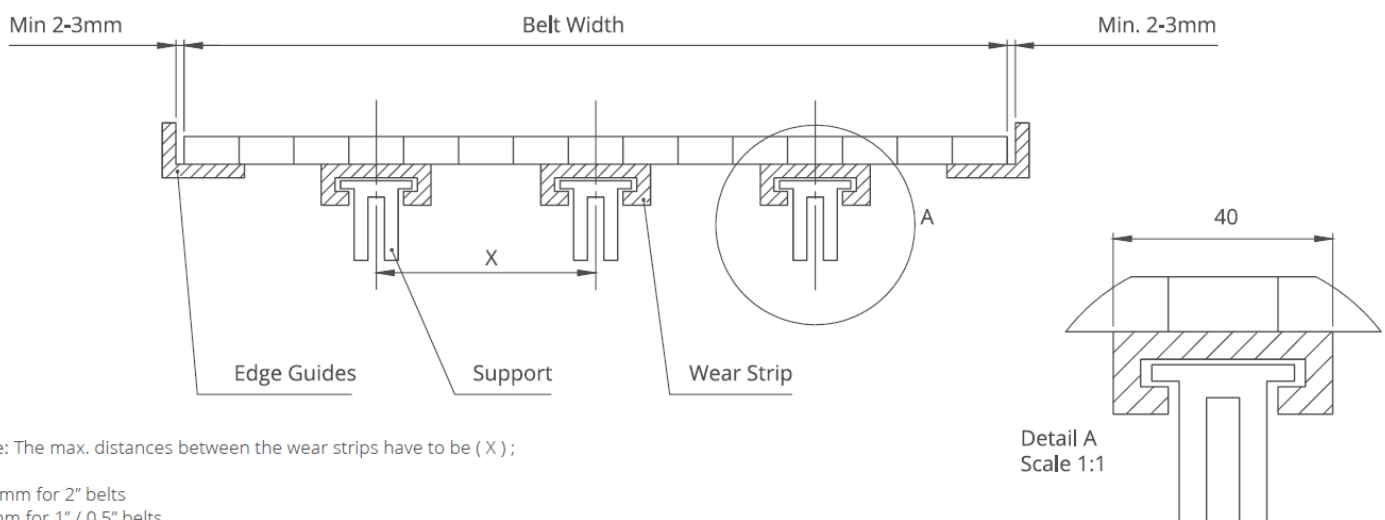

Note: The max. distances between the wear strips have to be (X) ;

125 mm for 2" belts
80 mm for 1" / 0.5" belts

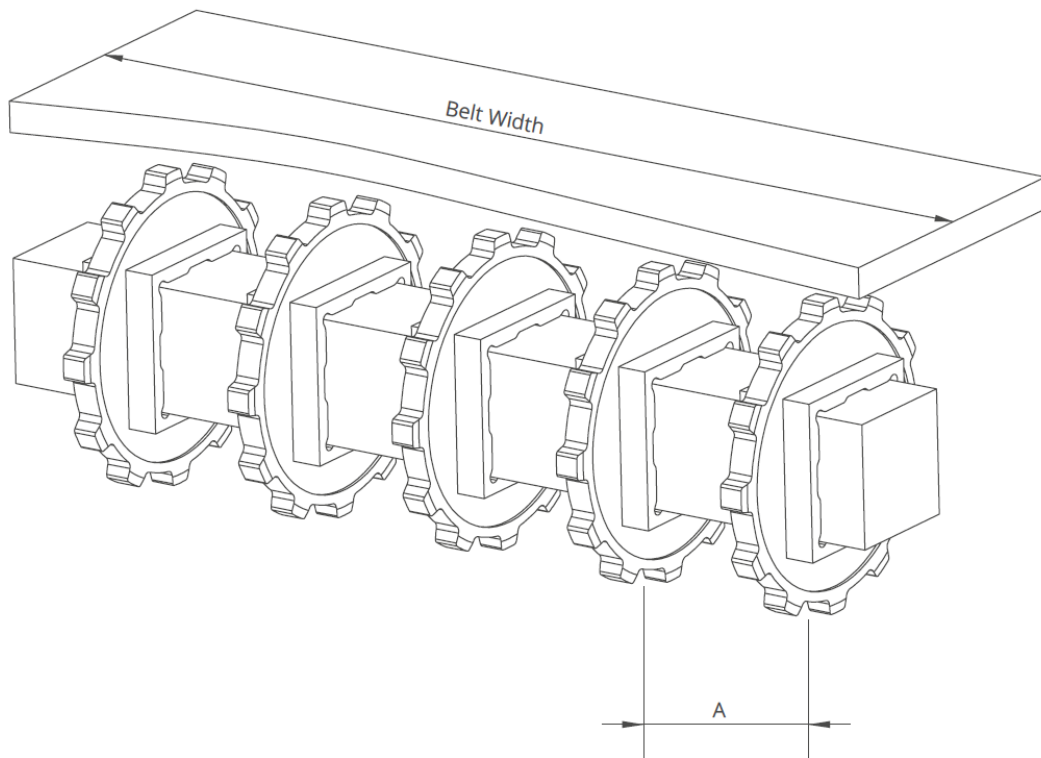

Kettenräder Anordnung

Standard-Bandbreite		Anzahl der Kettenräder pro Welle		A (mm/Inch)	
Mm	Inch	Antriebswelle	Rücklaufwelle	Min.	Max.
152,4	6,0	2	2	60 / 2,36	170 / 6,6
228,6	9,0	2	2	60 / 2,36	170 / 6,6
304,8	12,0	3	2	60 / 2,36	170 / 6,6
381,0	15,0	4	3	60 / 2,36	170 / 6,6
457,2	18,0	5	3	60 / 2,36	170 / 6,6
533,4	21,0	5	3	60 / 2,36	170 / 6,6
609,6	24,0	6	3	60 / 2,36	170 / 6,6
685,8	27,0	6	4	60 / 2,36	170 / 6,6
762,0	30,0	7	4	60 / 2,36	170 / 6,6
838,2	33,0	7	4	60 / 2,36	170 / 6,6
914,4	36,0	8	4	60 / 2,36	170 / 6,6
990,6	39,0	8	5	60 / 2,36	170 / 6,6
1066,8	42,0	9	5	60 / 2,36	170 / 6,6
1143,0	45,0	9	5	60 / 2,36	170 / 6,6
1219,2	48,0	10	5	60 / 2,36	170 / 6,6
1295,4	51,0	10	6	60 / 2,36	170 / 6,6
1371,6	54,0	11	7	60 / 2,36	170 / 6,6
1447,8	57,0	11	7	60 / 2,36	170 / 6,6
1524,0	60,0	12	7	60 / 2,36	170 / 6,6
1600,2	63,0	12	8	60 / 2,36	170 / 6,6
1676,4	66,0	12	8	60 / 2,36	170 / 6,6
1752,6	69,0	13	8	60 / 2,36	170 / 6,6
1828,8	72,0	14	9	60 / 2,36	170 / 6,6
1905,0	75,0	14	9	60 / 2,36	170 / 6,6
1981,2	78,0	15	10	60 / 2,36	170 / 6,6
2057,4	81,0	15	10	60 / 2,36	170 / 6,6

Hinweis: Anzahl der Kettenräder hängt von der Bandlast ab