



FabLink[®]-XP25[®].4.C

MeeresfrüchteAnwendungen

Inspektionstabellen, Sortieranlagen, Trimmlinien

Bäckerei-Anwendungen

Teigverarbeitung, Kühlanlagen, Verpackungsanlagen

Snack-Food-Anwendungen

Maisverarbeitung

Obst- und Gemüseanwendungen

Schüttgut, Aufwärtsbeförderung, Inspektions- und Bewertungstische

Reifenherstellung

Mischer Ein- und Auslauf, Kalandereinlauf, Extruderauslauf

Verpackungsanwendungen

Etikettieranlagen, Kartonverpackungsanlagen, Trayverpackungsanlagen, Palettier-Depalettieranlagen

Druck-und Papieranwendungen

Druckerauslauf, Wicklerauslauf

Getränke- und Abfüllungenanwendungen

Dosen-Palettierung-Depalettierung, Glas-Palettierung-Depalettierung, PET-Palettierung-Depalettierung

Materialtransportanwendungen

Abwärtsanwendungen, Palettierer, Verpackungsanlagen

FabLink®-XP25.4.C

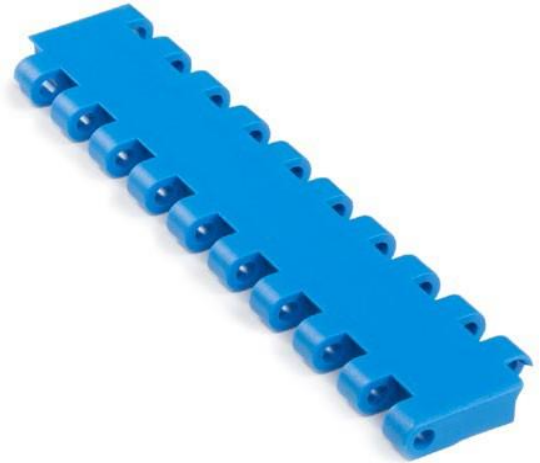

Pech	25,4 mm / 1 Inch
Bandoberfläche	Geschlossene, glatte Oberfläche
Mindestbreite	50 mm / 1,97 Inch
Freifläche (%)	0%
Klampe	Ja (T25, T50, T75, T100)
Seitenwand	Ja (h = 25 mm, h = 50 mm, h = 75 mm, h = 100mm)
Stechnadel	Ø 4,5 mm / 0,177 Inch
Gebilligt	FDA und EU
Kurve	Nein
Farbe	Zusätzliche Farben verfügbar
Reinigbarkeit	Gut
Bandstärke	8,8 mm / 0,346 Inch

Produktmerkmale und funktionale Vorteile

- Einzigartiges Kettenrad - höhere Produktbelastung und längere Förderer.
- Schließen Sie Übertragungsanwendungen.
- Zusätzliche Leistung, bidirektionales Band für lange Förderer.
- Einzigartiger Kettenradeingriff reduziert die Pulsation und erhöht die Belastbarkeit.
- Abgeschrägte Riemenkanten.

Verfügbare Gegossene Modulgrößen

- 152,4 mm / 6 Inch Modul
- 76,2 mm / 3 Inch Modul

Technische Informationen

BANDMATERIAL	ZUGFESTIGKEIT				TEMPERATUR		GEWICHT DES BANDES Kg/m ² / lb/ft ²
	Gerade		Kurve		°C / ° F (min.)	°C / ° F (max.)	
	N/mm	lb/ft	N/mm	lb/ft			
PP (Polypropylen)	18400	1261	-	-	+5 / +41	+90 / +194	5,5 / 1,13
PE (Polyethylen)	9100	624	-	-	-73 / -99	+66 / +151	5,8 / 1,19
POM (Polyacetal)	32100	2200	-	-	-43 / -45	+110 / +230	7,9 / 1,62

Standard-Bandbreiten

BREITE (B)				BANDBREITE TOLERANZ (max.)
PP-PE		POM		
Mm	Inch	Mm	Inch	
152,4	6,0	152,4	6,0	± 0,5 mm
228,6	9,0	228,6	9,0	± 2 mm
304,8	12,0	304,8	12,0	± 2 mm
381,1	15,0	381,1	15,0	± 3 mm
457,2	18,0	457,2	18,0	± 3 mm
533,4	21,0	533,4	21,0	± 3 mm
609,6	24,0	609,6	24,0	± 3 mm
685,8	27,0	685,8	27,0	± 4 mm
762,0	30,0	762,0	30,0	± 4 mm
838,2	33,0	838,2	33,0	± 4 mm
914,4	36,0	914,4	36,0	± 4 mm
990,6	39,0	990,6	39,0	± 4 mm
1066,8	42,0	1066,8	42,0	± 4 mm
1143,0	45,0	1143,0	45,0	± 4 mm

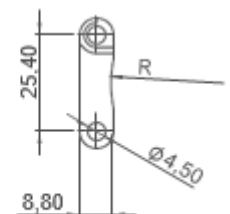
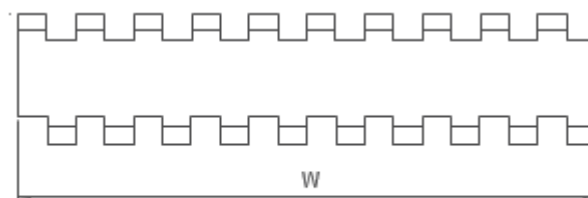

- Standard Gurtschritte 76,2mm
- Nicht standardmäßige Riemenschritte 15,2mm
- Bitte wenden Sie sich an den Kundendienst für präzise Bandmessungen

Kettenräder und technische Spezifikationen



Z18



Z18

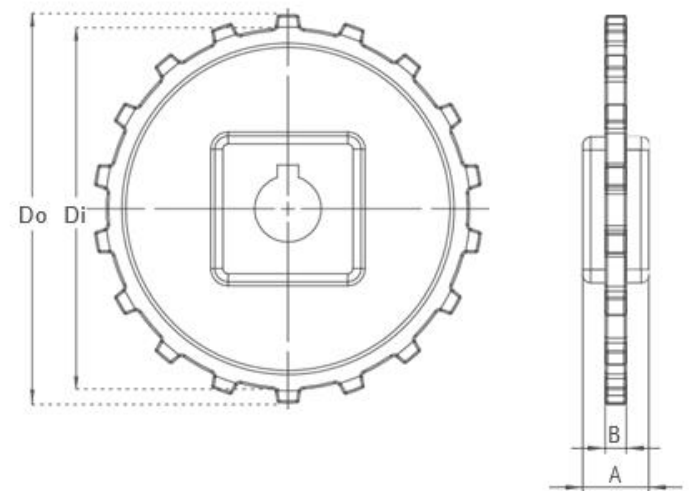
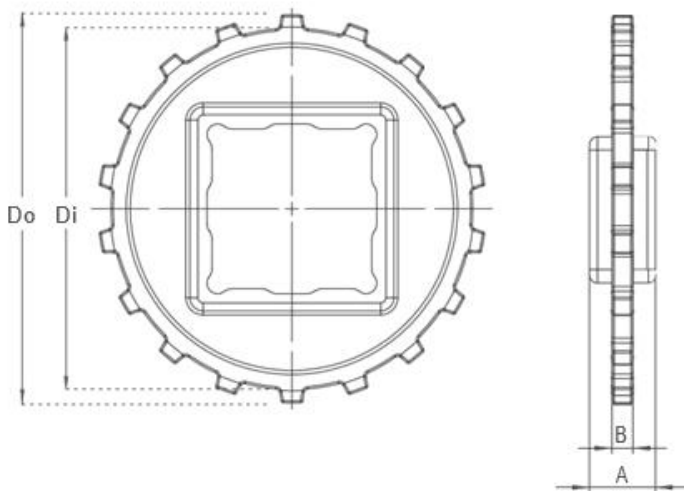

Abmessungen der Standard-Kettenräder

ANZAHL DER ZÄHNE	Dimm / Inch	Dommm / Inch	Bmm / Inch	Amm / Inch	Quadratische Bohrung (Q)mm/Inch	Runde Bohrung (R)mm / Inch	PRODUKTCODE	
							Quadratischer Typ (Q)	Runder Typ (R)
Z8	53,2 / 2,09	64,0 / 2,52	8 / 0,31	25 / 1	25 / 1	25-30 / 1-1,25	XP25.4SQZ8*PA	XP25.4SRZ8*PA
Z10	71,6 / 2,82	82,5 / 3,25	8 / 0,31	25 / 1	40 / 1,5	25-30 / 1-1,25	XP25.4SQZ10*PA	XP25.4SRZ10*PA
Z12	89,0 / 3,50	99,5 / 3,92	8 / 0,31	25 / 1	40 / 1,5	25-30 / 1-1,25	XP25.4SQZ12*PA	XP25.4SRZ12*PA
Z15	114,0 / 4,49	124,0 / 4,88	8 / 0,31	25 / 1	40-60 / 1,5-2,5	25-30 / 1-1,25	XP25.4SQZ15*PA	XP25.4SRZ15*PA
Z18	136,4 / 5,37	146,4 / 5,76	8 / 0,31	25 / 1	40-60 / 1,5-2,5	25-30 / 1-1,25	XP25.4SQZ18*PA	XP25.4SRZ18*PA

- * Andere Kettenräder und Nabengrößen werden auf Anfrage gefertigt
- * POM (Polyacetal) und PP (Polypropylen) Kettenräder sind auf Anfrage erhältlich
- * Bearbeitete geteilte Kettenräder sind für jede Größe erhältlich



Klammer



Maschinen Geteiltes Kettenrad



Geformtes Kettenrad



Maschinen Kettenrad

Zubehör und technische Spezifikationen

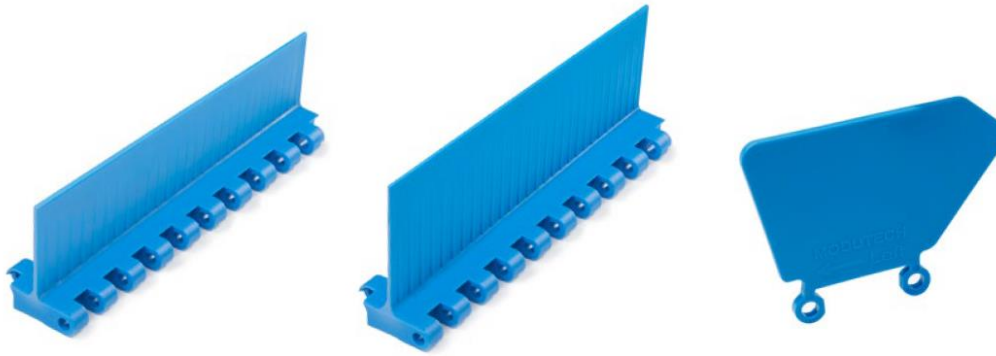

STOLLEN UND SEITENWÄNDE				
Produktcode	Stollenhöhe (mm / Inch)	Stollenbreite (mm / Inch)	Produktcode	Seitenwandhöhe (mm / Inch)
T25. XP25,4	25 / 1	152,4 / 6	SW25. XP25,4	25 / 1
T50. XP25,4	50 / 2	152,4 / 6	SW50. XP25,4	50 / 2
Nr. T75. XP25,4	75 / 3	152,4 / 6	SW75. XP25,4	75 / 3
T100. XP25,4	100 / 4	152,4 / 6	SW100. XP25,4	100 / 4

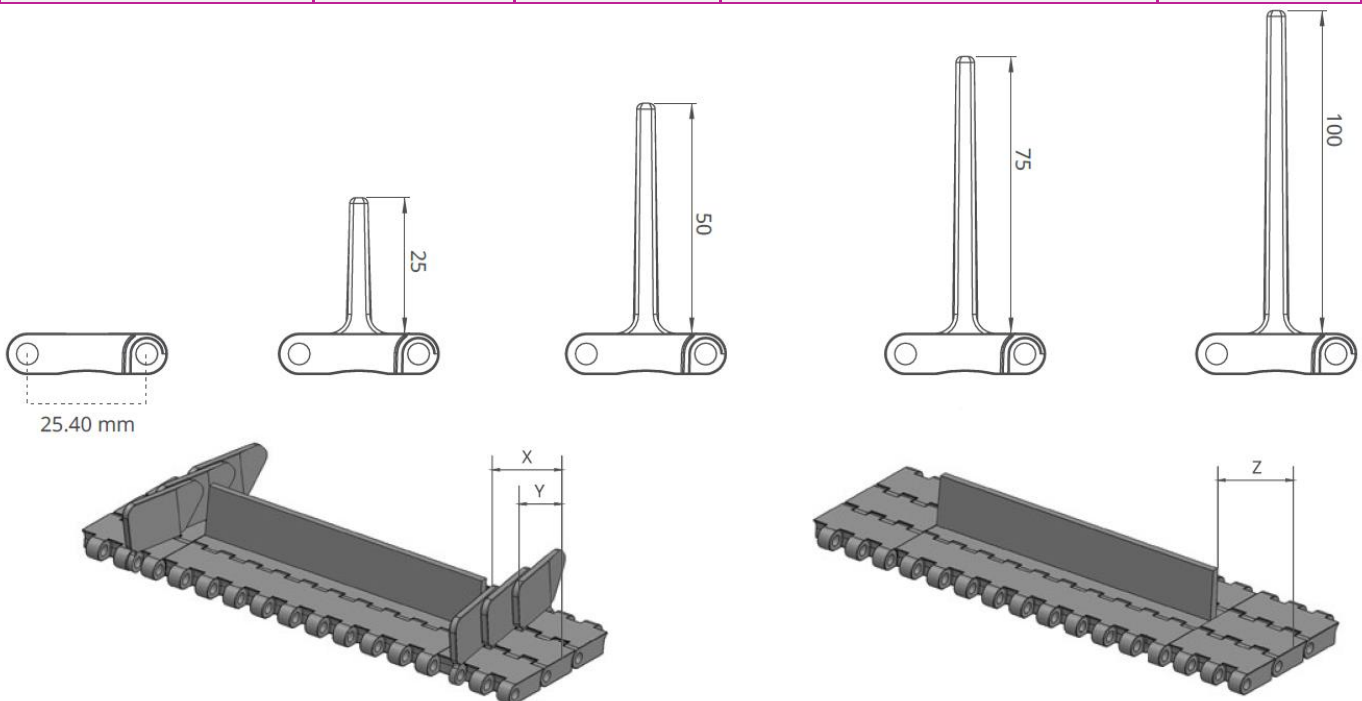

MÖGLICHE SEITENWANDFREIE ZONE	X		Y	
	Mm	Inch	Mm	Inch
Standard, kein Modulschneiden	24,0	0,94	15,0	0,59
Modulschneiden notwendig	32,0	1,26	22,0	0,87
Standard, kein Modulschneiden	40,0	1,57	30,0	1,18
Modulschneiden notwendig	48,0	1,89	37,0	1,46
Standard, kein Modulschneiden	56,0	2,20	45,0	1,77
Modulschneiden notwendig	64,0	2,52	53,0	2,09

MÖGLICHE STOLLENFREIE ZONE	Z	
	Mm	Inch
Standard, Modulschneiden	15,0	0,59
Standard, kein Modulschneiden	30,0	1,18
Standard, Modulschneiden	45,0	1,77
Standard, Modulschneiden	60,0	2,36
Standard, kein Modulschneiden	76,0	2,99

Hinweis: Abstand zwischen Stollen und Seitenwand mindestens 2-3 mm Nicht standardmäßige Stollen sind auf Anfrage Technische

Technische Informationen

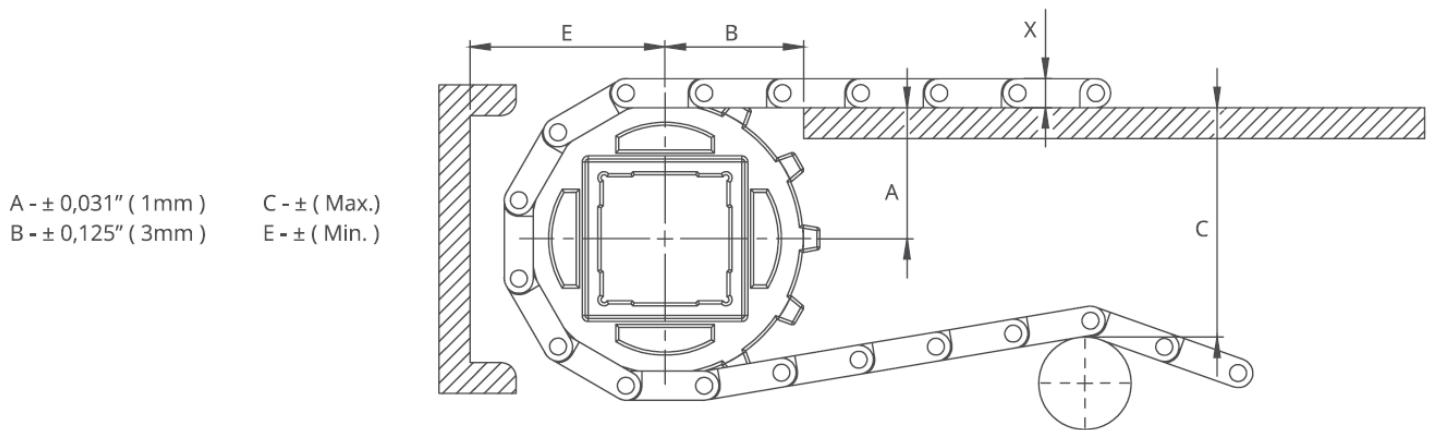

A - $\pm 0,031''$ (1mm) C - \pm (Max.)
B - $\pm 0,125''$ (3mm) E - \pm (Min.)

Abmessungen der Förderbandrahmens

SPROCKETS BESCHREIBUNG		A		B		C		E		X	
Teilungsdurchmesser		Bereich (Von unten nach oben)		Inch	Mm	Inch	Mm	Inch	Mm	Inch	Mm
Inch	Mm	Inch	Mm								
2,32	59,0	8	1,17 29,8	1,44	36,5	1,94	49,3	1,91	48,6	0,35	8,8
2,99	76,0	10	1,47 37,0	1,69	42,9	2,57	65,4	2,21	56,2	0,35	8,8
3,59	91,2	12	1,79 45,5	1,86	47,3	3,19	81,1	2,53	64,3	0,35	8,8
4.65	118,0	15	2,22 56,3	2,13	54,1	4,15	105,3	2,96	75,1	0,35	8,8
5.67	144,0	18	2,71 69,0	2,31	58,7	5,16	131,0	3,45	87,8	0,35	8,8

Schieber-Stützsystem für gerade Laufbänder

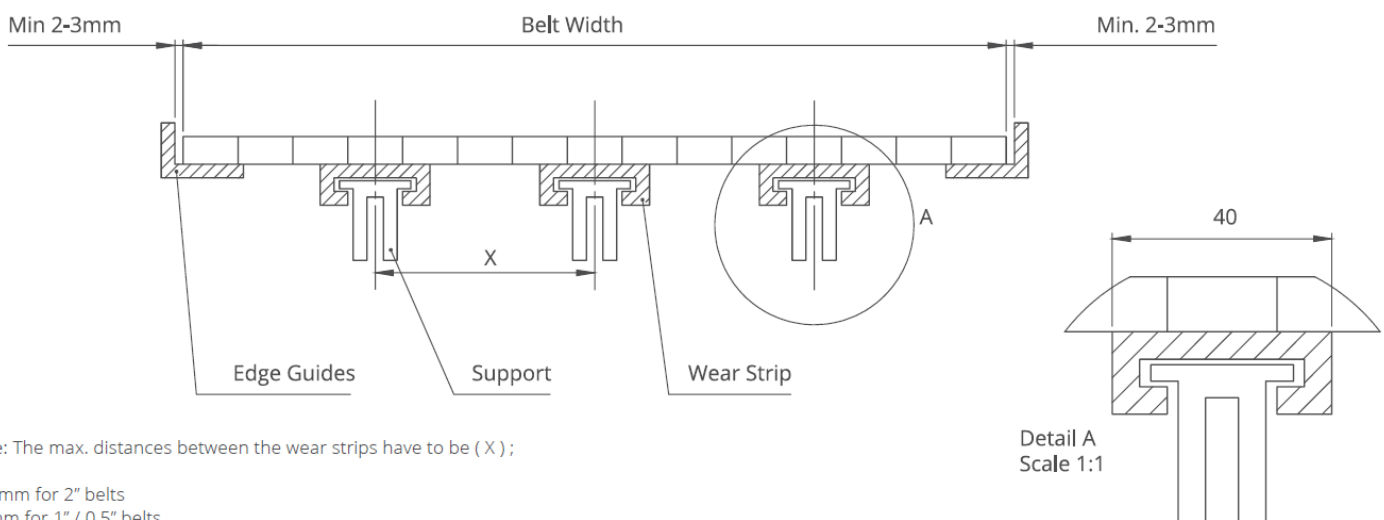

Note: The max. distances between the wear strips have to be (X) ;

125 mm for 2" belts
80 mm for 1" / 0.5" belts

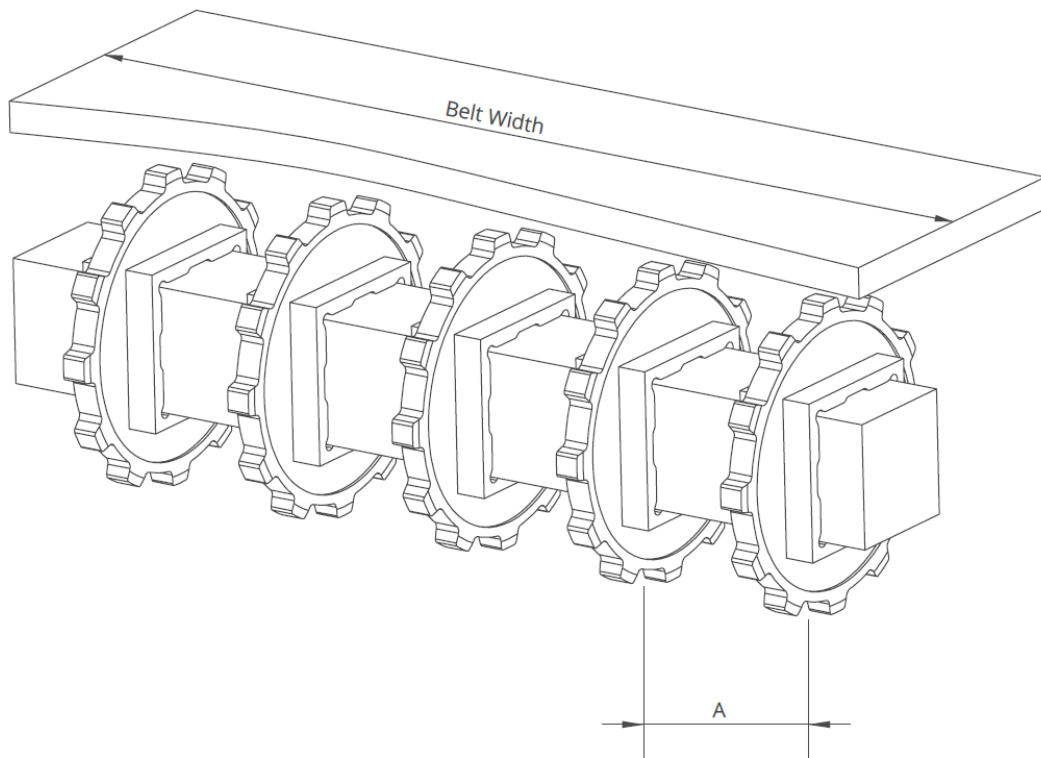

Kettenräder Anordnung

Standard-Bandbreite		Anzahl der Kettenräder pro Welle		A (mm/Inch)	
Mm	Inch	Antriebswelle	Rücklaufwelle	Min.	Max.
152,4	6,0	2	2	60 / 2,36	170 / 6,6
228,6	9,0	2	2	60 / 2,36	170 / 6,6
304,8	12,0	3	2	60 / 2,36	170 / 6,6
381,0	15,0	4	3	60 / 2,36	170 / 6,6
457,2	18,0	5	3	60 / 2,36	170 / 6,6
533,4	21,0	5	3	60 / 2,36	170 / 6,6
609,6	24,0	6	3	60 / 2,36	170 / 6,6
685,8	27,0	6	4	60 / 2,36	170 / 6,6
762,0	30,0	7	4	60 / 2,36	170 / 6,6
838,2	33,0	7	4	60 / 2,36	170 / 6,6
914,4	36,0	8	4	60 / 2,36	170 / 6,6
990,6	39,0	8	5	60 / 2,36	170 / 6,6
1066,8	42,0	9	5	60 / 2,36	170 / 6,6
1143,0	45,0	9	5	60 / 2,36	170 / 6,6
1219,2	48,0	10	5	60 / 2,36	170 / 6,6
1295,4	51,0	10	6	60 / 2,36	170 / 6,6
1371,6	54,0	11	7	60 / 2,36	170 / 6,6
1447,8	57,0	11	7	60 / 2,36	170 / 6,6
1524,0	60,0	12	7	60 / 2,36	170 / 6,6
1600,2	63,0	12	8	60 / 2,36	170 / 6,6
1676,4	66,0	12	8	60 / 2,36	170 / 6,6
1752,6	69,0	13	8	60 / 2,36	170 / 6,6
1828,8	72,0	14	9	60 / 2,36	170 / 6,6
1905,0	75,0	14	9	60 / 2,36	170 / 6,6
1981,2	78,0	15	10	60 / 2,36	170 / 6,6
2057,4	81,0	15	10	60 / 2,36	170 / 6,6

Hinweis: Anzahl der Kettenräder hängt von der Bandlast ab