



FabLink[®]-MD25.4.RR

Obst- und Gemüseanwendungen

Palettierung / Depalettierung, Sterilisation

Automobilanwendungen

Befüllen der Batterie

Reifenherstellungsanwendungen

Dip-Tankanlagen

Verpackungsanwendungen

Akkumulieranlagen, Palettier- und Depalettieranlagen

Getränkeanwendungen

Füllanlagen, Gaspalettier-Depalettieranlagen, Pasteurisier- und Erhitzungsanlagen, Akkumulieranlagen

Nudelanwendungen

Blanchieranlagen, Pasteurisierungsanlagen, Kühlanlagen

Fleischanwendungen

Mikrowellenanlagen, Kühl- und Gefrieranlagen

FabLink®-MD25.4.RR



Pech	25,4 mm / 1 Inch
Bandoberfläche	Offene, erhöhte Rippenstruktur
Minimale Breite	50 mm / 1,97 Inch
Freifläche (%)	33% (Größte Öffnung 5,5 x 7mm)
Flug	Nein
Seitenwand	Nein
Stange	Ø 5 mm / 0,197 Inch
Gebilligt	EDI und EU
Kurve	Nein
Farbe	Zusätzliche Farben verfügbar
Reinigbarkeit	Gut
Bandstärke	16 mm / 0,630 Inch

Produktmerkmale und funktionale Vorteile

Weniger Reibung und Produktkontakt für einfaches Kochen, Kühlen und Einfrieren von Produkten.

Reduziert den Rücklaufdruck um bis zu 70%.

Reduzierte Schmutz- und Oxidablagerungen durch selbstreinigende Oberfläche.

Fingerplatte für problemlosen Transfer.

Bidirektionales Band für lange Förderstrecken.

Verfügbare Gegossene Modulgrößen

200 mm / 7,87 Inch Modul

100 mm / 3,94 Inch Modul

50 mm / 1,97 Inch Modul

33 mm / 1,30 Inch Modul

Technische Informationen

BANDMATERIAL	BANDSTÄRKE				TEMPERATUR		GEWICHT DES BANDES Kg/m ² / lb/ft ²
	Gerade		Kurve		°C / ° F (min.)	°C / ° F (max.)	
	N/mm	lb/ft	N/mm	lb/ft			
PP (Polypropylen)	17600	1206	-	-	+5 / +41	+90 / +194	6,8 / 1,4
PE (Polyethylen)	17600	1206	-	-	+5 / +41	Tel.: +118 / +245	6,8 / 1,4
POM (Polyacetal)	29700	2035	-	-	-43 / -45	+110 / +230	10,4 / 2,13

Standard-Bandbreiten

BREITE (B)				BANDBREITE TOLERANZ (max.)
PP-PE		POM		
Mm	Inch	Mm	Inch	
200,0	7.87	200,0	7.87	± 1mm
250,0	9.84	250,0	9.84	± 1mm
300,0	11.81	300,0	11.81	± 2mm
350,0	13.77	350,0	13.77	± 2mm
400,0	15.75	400,0	15.75	± 2mm
450,0	17.71	450,0	17.71	± 2mm
500,0	19.69	500,0	19.69	± 2mm
550,0	21.65	550,0	21.65	± 3mm
600,0	23.62	600,0	23.62	± 3mm
650,0	25.60	650,0	25.60	± 3mm
700,0	27.56	700,0	27.56	± 3mm
750,0	29.50	750,0	29.50	± 3mm
800,0	31.50	800,0	31.50	± 3mm
850,0	33.46	850,0	33,46	± 4mm
900,0	35.43	900,0	35,43	± 4mm

MD254 RR Kamm / Fingerplatte ist verfügbar

Dieses Produkt wird für den Transfer von Dozent
-Flaschen usw. verwendet.

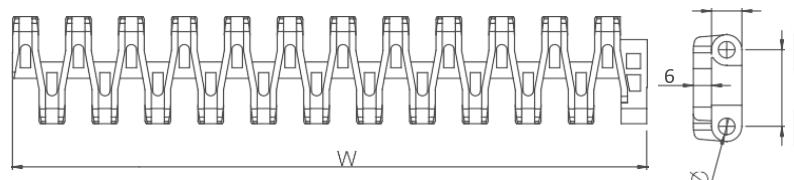
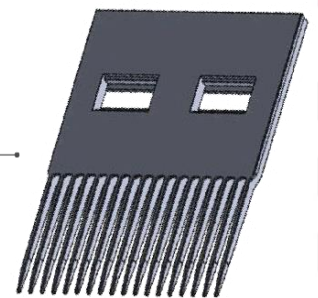

- Standard-Bandschritte 50 mm
- Nicht standardmäßige Riemenschritte 16,6 Mm
Bitte wenden Sie sich an den Kundendienst für präzise Bandmessungen

Kettenräder und technische Spezifikationen

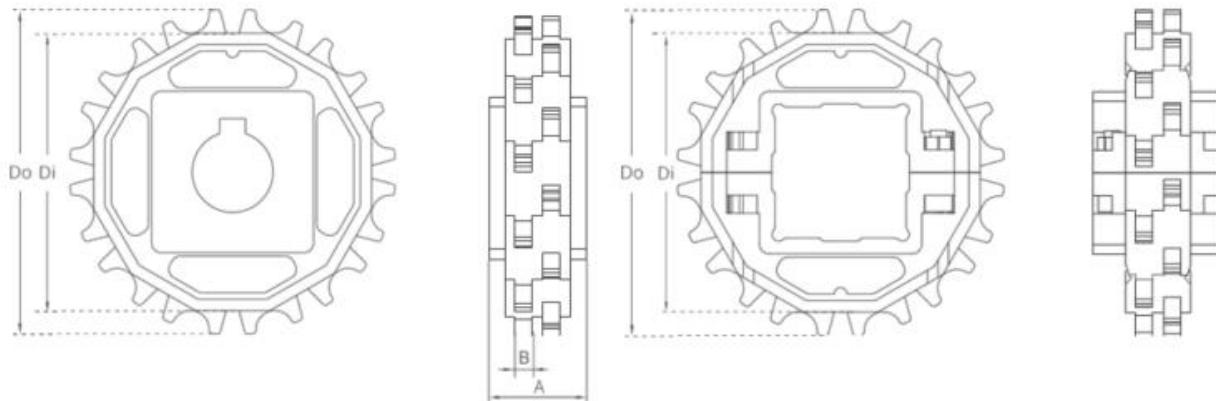

Abmessungen der Standard-Kettenräder

ANZAHL DER ZÄHNE	Dimm / Inch	Domm / Inch	Bmm / Inch	Amm / Inch	Quadratische Bohrung (Q)mm/Inch	Runde Bohrung (R)mm / Inch	PRODUKTCODE	
							Quadratischer Typ (Q)	Runder Typ (R)
Z8	52,0 / 2.05	67,0 / 2.64	6 / 0.24	30 / 1.18	25 / 1	25 / 1	MD-TR254SQ25Z8*POM	MD-TR254SRZ8*POM
Z10	69,0 / 2.72	84,0 / 3.31	6 / 0.24	30 / 1.18	40 / 1.5	25-30 / 1-1.25	MD-TR254SQZ10*POM	MD-TR254SRZ10*POM
Z12	85,8 / 3.38	100,8 / 3.97	6 / 0.24	30 / 1.18	40 / 1.5	25-30 / 1-1.25	MD-TR254SQZ12*POM	MD-TR254SRZ12*POM
Z15	110,8 / 4.36	125,8 / 4.95	6 / 0.24	30 / 1.18	40 / 1.5	25-30 / 1-1.25	MD-TR254SQZ15*POM	MD-TR254SRZ15*POM
Z16	119,1 / 4.69	134,1 / 5.28	6 / 0.24	30 / 1.18	40 / 1.5	25-30 / 1-1.25	MD-TR254SQZ16*POM	MD-TR254SRZ16*POM
Z18	135,6 / 5.34	150,6 / 5.93	6 / 0.24	30 / 1.18	40 / 1.5	25-30 / 1-1.25	MD-TR254SQZ18*POM	MD-TR254SRZ18*POM
Z20	150,7 / 5.93	167,3 / 6.59	6 / 0.24	30 / 1.18	40 / 1.5	25-30 / 1-1.25	MD-TR254SQZ20*POM	MD-TR254SRZ20*POM

- * Andere Kettenräder und Nabengrößen werden auf Anfrage gefertigt
- * PA (Polyamid) und PP (Polypropylen) Kettenräder sind auf Anfrage erhältlich
- * Bearbeitete geteilte Kettenräder sind für jede Größe erhältlich

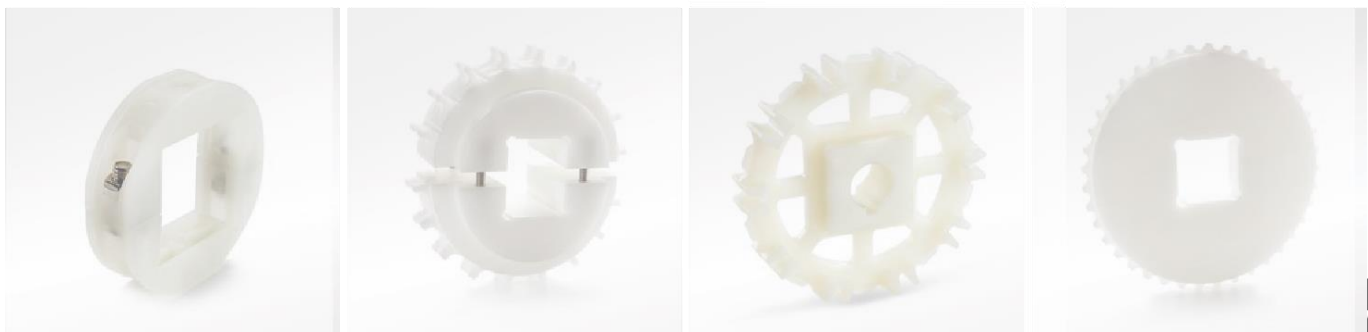

Klammer

Maschinen Geteiltes Kettenrad

Geformtes Kettenrad

Maschinen Kettenrad



FLUG UND SEITENWÄNDE

Produktcode	Stollenhöhe (mm / Inch)	Stollenbreite (mm / Inch)	Produktcode	Seitenwandhöhe (mm / Inch)
MD254T25	25 / 1	200 / 7.87	MD254SW25	25 / 1
MD254T50	50 / 2	200 / 7.87	MD254SW50	50 / 2
MD254T75	75 / 3	200 / 7.87	MD254SW75	75 / 3
MD254T100	100 / 4	200 / 7.87	MD254SW100	100 / 4
MD254TC50	50 / 2	200 / 7.87	-	-
MD254TCH50	50 / 2	200 / 7.87	-	-
MD254TNC75	75 / 3	200 / 7.87	-	-
MD254TNC100	100 / 4	200 / 7.87	-	-

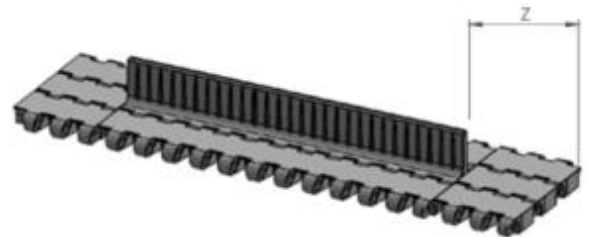
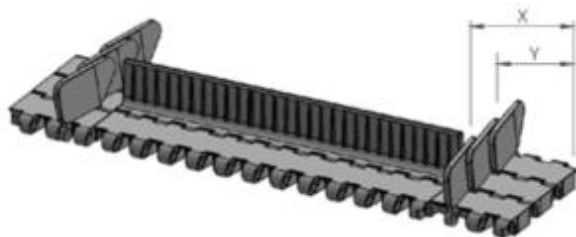
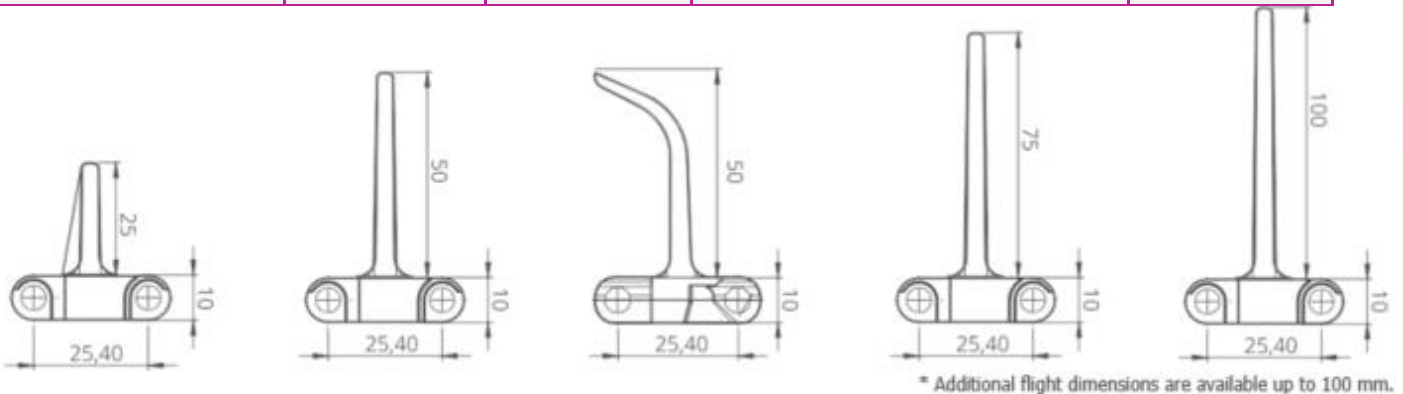

MÖGLICHE SEITENWANDFREIE ZONE	X		Y	
	Mm	Inch	Mm	Inch
Standard, ungeschnittenes Modul	33,5	1.32	14,9	0.59
Nicht-Standard	41,9	1.65	23,3	0.92

MÖGLICHE STOLLENFREIE ZONE	Z	
	Mm	Inch
Standard, ungeschnittenes Modul	33,5	1.32
Standard, ungeschnittenes Modul	50,0	1.97

Standard, ungeschnittenes Modul	50,0	1.97	31,6	1.24	Standard, Modulschnitten	83,5	3.29
Nicht-Standard	58,6	2.31	39,9	1.57	Standard, ungeschnittenes Modul	100,0	3.94
Standard, Modulschnitt notwendig	66,9	2.63	48,5	1.91			
Nicht-Standard	75,2	2.96	56,8	2.24			

Hinweis: Abstand zwischen Stollen und Seitenwand mindestens 2-3 mm Nicht standardmäßige Stollen sind auf Anfrage erhältlich

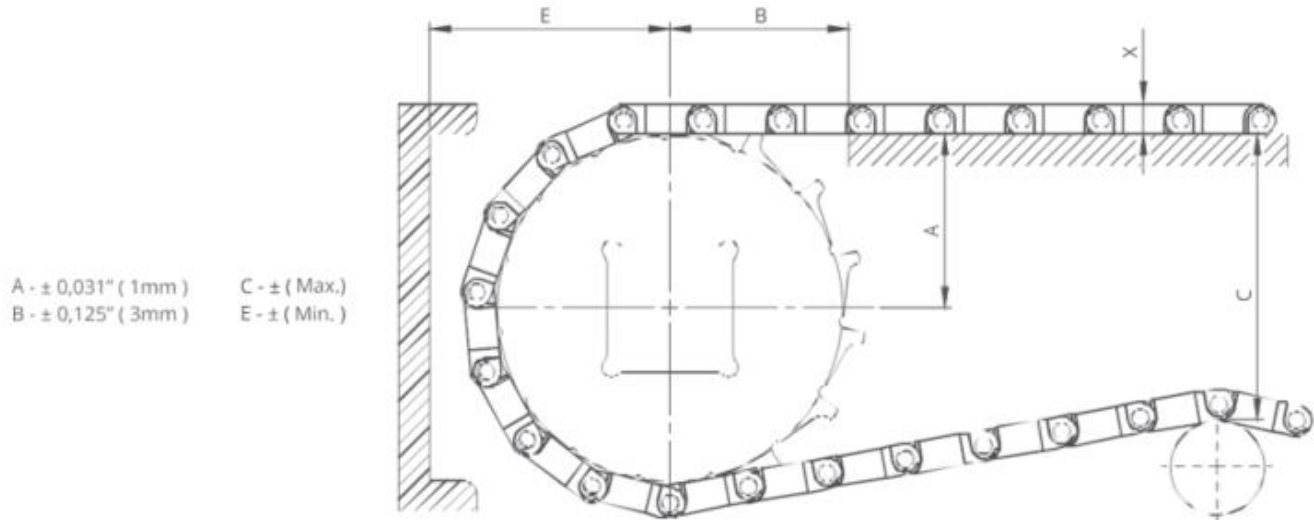

Abmessungen der Förderbandrahmens

SPROCKETS BESCHREIBUNG		A		B		C		E		X		
Teilungsdurchmesser	Anzahl der Zähne	Bereich (Von unten nach oben)		Inch	Mm	Inch	Mm	Inch	Mm	Inch	Mm	
		Inch	Mm									
MD254 FG, MD254 C												
2.38	60,5	8	1.15	29,2	1.55	39,4	1.95	49,5	1.94	49,2	0.39	10,0
3.07	78,0	10	1.46	37,1	1.77	45,0	2.60	66,1	2.25	57,1	0.39	10,0
3.74	95,0	12	1.76	44,8	1.97	50,1	3.24	82,3	2.55	64,8	0.39	10,0
4.70	119,5	15	2.22	56,4	2.23	56,7	4.18	106,1	3.01	76,4	0.39	10,0
5.02	127,5	16	2.37	60,2	2.38	60,5	4.46	113,2	3.21	81,5	0.39	10,0
5.71	145,0	18	2.73	69,3	2.45	62,3	5.19	131,8	3.51	89,3	0.39	10,0
MD254 RR, MD254 GT												
2.38	60,5	8	1.15	29,2	1.55	39,4	1.95	49,5	2.18	55,4	0.64	16,3
3.07	78,0	10	1.46	37,1	1.77	45,0	2.60	66,1	2.48	63,1	0.64	16,3
3.74	95,0	12	1.76	44,8	1.97	50,1	3.24	82,3	2.79	70,9	0.64	16,3
4.70	119,5	15	2.22	56,4	2.23	56,7	4.18	106,1	3.25	82,7	0.64	16,3

Standard-Bandbreite		Anzahl der Kettenräder pro Welle		A (mm/Inch)	
Mm	Inch	Antriebswelle	Rücklaufwelle	Min.	Max.
150,0	6.0	2	2	50/2	120/4.7
200,0	8.0	2	2	50/2	120/4.7
250,0	10.0	3	2	50/2	120/4.7
300,0	12.0	3	2	50/2	120/4.7
350,0	14.0	3	3	50/2	120/4.7
400,0	16.0	4	3	50/2	120/4.7
450,0	18.0	4	3	50/2	120/4.7
500,0	20.0	5	4	50/2	120/4.7
550,0	22.0	5	4	50/2	120/4.7
600,0	24.0	6	5	50/2	120/4.7
700,0	26.0	7	5	50/2	120/4.7
800,0	28.0	8	6	50/2	120/4.7
900,0	30.0	9	7	50/2	120/4.7
1000,0	32.0	10	7	50/2	120/4.7

Hinweis: Anzahl der Kettenräder hängt von der Bandlast ab

