



BANDTRANSPORT EUROPE
CREATORS OF CONVEYOR BELTS

KURVENGURTE

FÜR GEBRAUCH IN RUND- ODER KURVENGURTFÖRDERER



KURVENGURTE

Bänder für Rund- und Kurvengurtförderer

Spezialisierte Produktion

Polyurethan für klebrige Lebensmittel

Leichte, säurebeständige Bänder für den Gewächshausanbau

Spezielle verschleißarme SD-Deckschicht für Baumaterialien

Zum Puffern und für die Aufwärtsförderung in Vertriebszentren

Auch für Spiralförderer

BTE ist Spezialist für die Montage von kompletten Förderbändern. Alle möglichen technischen Hilfsmittel sind vorhanden, um jeden gewünschten Typ Förderband anzufertigen. So nehmen wir Konfektionierungsbetrieben im Förderbandsektor eine Menge Arbeit aus den Händen. Auch Kurvengurte, die Förderbänder in Rund- und Kurvengurtförderern, gehören zu unserem Sortiment.

Spezialist für die Anfertigung von Kurvengurten

In einem Kurvengurtförderer, auch Rundförderband genannt, läuft das Förderband in einer Kurve, um den verfügbaren Raum besser auszunutzen. Es ist ein häufig verwendetes Band in langen Produktionslinien, beispielsweise in industriellen Bäckereien, dem (Gewächshaus-) Anbau, Schokoladenfabriken, Vertriebszentren und bei der Herstellung von Baumaterialien.

Das Anfertigen von Kurvengurten oder Kurvenbändern ist eine sehr spezialisierte Präzisionsarbeit. Der kleinste Mess- oder Schneidefehler führt unwiderruflich zu Problemen bei der Benutzung des Bandes. Dieses läuft dann nicht gut, „zieht“ oder wellt sich. BTE hat sich über die Jahre hinweg in der Anfertigung von Kurvengurten hoher Qualität große Erfahrung angeeignet. BTE hat verschiedene Sorten Bandmaterial für die verschiedenen Anwendungsbereiche entwickelt, wobei man zwischen Bändern aus Polyurethan (PU) und PVC wählen kann.

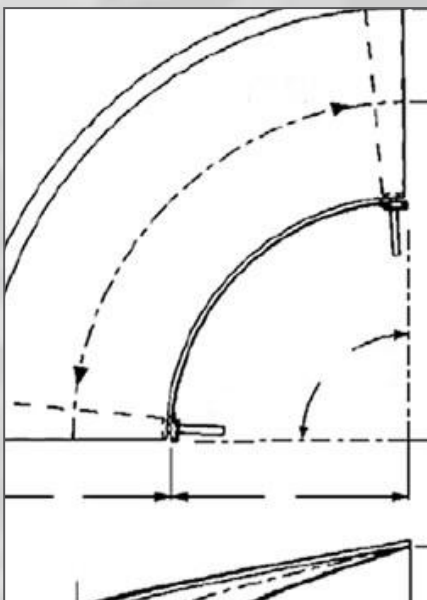

PU-Bänder für klebrige Lebensmittel

Die Kurvengurte aus Polyurethan (PU) von BTE werden vor allem für den Transport von klebrigen (Teig-) Produkten in beispielsweise industriellen Bäckereien und für verpackte und unverpackte Schokolade verwendet. Sie werden auch häufig bei der Anfertigung von Fertigmahlzeiten und Snacks eingesetzt.

Diese Bänder sind mit einem Karoprofil oder einer glatten Oberseite erhältlich und sind wegen ihres Aufbaus und der Zusammensetzung äußerst geeignet für die oft benutzten Messerübergänge. Auf Anfrage können Löcher gestanzt und Ösen oder Laufräder angebracht werden.



Leichte, säurebeständige Bänder für den Gewächshausanbau

Das breite Sortiment an PVC-Bändern von BTE wird oft bei der Ernte und der Verarbeitung von Schnittblumen im Gewächshausanbau eingesetzt. Die Blumen werden auf langen Transportsystemen durch das Gewächshaus transportiert, wobei das Rundförderband mit weichen PVC-Randleisten ausgeführt wird, um die Blumen an ihrem Platz zu halten, ohne sie zu beschädigen.

Dieses besonders verschleißarme Band ist mit einer säurebeständigen 0,7 mm dicken Deckschicht und einem speziellen „Ultralight“-Gewebe ausgestattet, das Umlenksrollen mit einem Durchmesser von nur 30 mm möglich macht.

Verschleißarme Bänder: Spezielle SD-Deckschicht

Bei der Herstellung und Verarbeitung von Backsteinen und anderen Baumaterialien oder Rohstoffen muss das Förderband eine verschleißarme Deckschicht mit einer langen Lebensdauer haben.

BTE hat eine spezielle, verschleißarme Deckschicht entwickelt, die SD-Deckschicht, die auf einer eigenen Beschichtungslinie angebracht wird. Damit erfüllt jedes Band die Anforderungen an Verschleißfestigkeit in hohem Maße, was eine sehr lange Lebensdauer verleiht, sogar unter den herausfordernden Bedingungen in dieser Industrie.

Vertriebszentren: Puffern und Aufwärtsförderung

In Vertriebszentren werden wieder ganz eigene Anforderungen an die verwendeten Kurvengurte gestellt. Hier geht es vor allem um das Puffern von Päckchen und die Aufwärtsförderung von Produkten in beispielsweise Spiralförderern.

Auch für diese Anwendungen liefern wir maßgefertigte Kurvengurte. Weitere Informationen über Spiralförderer finden Sie rechts unten auf dieser Seite.



Unser Sortiment an Bandmaterialien für Kurvengurte

Teigware / Fertigmahlzeiten und Snacks / Kakao und Schokolade

Weiß	UG21-24 (glatt)
	UM21-24 (matt)
Blau	UG21-84 (glatt)
	UM21-84 (matt)

Blumen- und Pflanzenanbau und anverwandte Industrien

Grün	21-14 1L
Grau	21-44 1L
Beige	21-64 1L

Transport und Lagerung

Schwarz	21-37 ii 1L
Grau	21-43/3

Baumaterialien

Grün / transparent	21-13SD
--------------------	---------

Spiralförderer

Obwohl zur Zeit für viele Spiralförderer modulare Bänder eingesetzt werden, eignet sich in manchen Anwendungsbereichen das reguläre Förderband noch immer besser.

Die Anfertigung von Kurvengurten für Spiralförderer ist eine sehr spezialisierte Arbeit, in der BTE über die Jahre hinweg sehr viel Erfahrung gesammelt hat. Kleine Fehler können für das Funktionieren des Förderbandes große Folgen haben. Daher überlassen unsere Kunden diese Bearbeitung gerne uns.



Bandtransport Europe BV

Bandtransport Europe BV (BTE) entstand Ende 2010 aus Fabreeka Bandtransport BV durch ein Management-Buyout. BTE folgt dem sehr erfolgreichen Weg von Fabreeka bei Entwicklung, Produktion und Verkauf von Prozess- und Förderbändern zur Anwendung in beinahe jeder Branche.

Lösungen

Unsere Reputation ist weltweit und in Zukunft wollen wir sie noch weiter ausbauen. Wir stehen für Qualität, Flexibilität, Schnelligkeit und Zuverlässigkeit. Beratung zu Maßarbeit und optimaler Service führen zu Lösungen bei den unterschiedlichsten Problemen.

Entwicklung

Wir bei BTE investieren zusammen mit unseren Lieferanten viel in Forschung und Entwicklung. Auf diese Art arbeiten wir kontinuierlich an der weiteren Verbesserung der Qualität und Langlebigkeit unserer Produkte und Dienstleistungen.

Kernwerte

Qualität und Langlebigkeit stellen zusammen mit Sicherheit die drei Kernwerte von BTE dar, weil wir uns darüber im Klaren sind, dass zufriedene Kunden, gesunde Arbeitnehmer und langlebige Produkte, Arbeitsumgebung und Investitionen zu einem gesunden Unternehmen führen. Um dies zu realisieren, arbeiten wir bei BTE mit einem Managementsystem, in das diese Kernwerte integriert sind. Dieses System basiert auf den Normen ISO 9001, ISO 14001 und OSHAS 18001.

BESUCHSADRESSE

Molenwerf 12
1911 DB Uitgeest
Niederlande

POSTFACHADRESSE

Postfach 133
1910 AC Uitgeest
Niederlande

KONTAKT

T +31 (251) 319 119
F +31 (251) 319 118
info@bandtransporteurope.nl

www.bandtransporteurope.nl